

 **FLEX**
Jusqu'au bout du confort...



LIT COFFRE

CARACTÉRISTIQUES DE LA CAISSE:

- CAISSE EN MDF RECOUVERT DE 25 MM D'ÉPAISSEUR AVEC 4 COINS D'ANGLE EN HÊTRE.
- HAUTEUR TOTALE DE 38 CM DONT PROFONDEUR UTILE DE RANGEMENT DE 31 CM.

BÉNÉFICES:

- CAPACITÉ DE RANGEMENT EXCEPTIONNELLE DE 765 LITRES EN 140X190 OU ENCORE DE 860 LITRES EN 160X200 SOIT L'ÉQUIVALENT DE PLUS DE 50 OREILLERS.

CARACTÉRISTIQUES DU FOND:

- LE FOND EN MÉLAMINÉ EST EN CONTACT DIRECT AVEC LE SOL.

BÉNÉFICES:

- DES OBJETS LOURDS PEUVENT ÊTRE RANGÉS DANS LE LIT COFFRE SANS RISQUE DE DÉFORMATION ET RUPTURE.
- LA POUSSIÈRE NE PEUT PAS SE GLISSER À L'INTÉRIEUR.



GARANTIE
5 ANS



LIT COFFRE

CARACTÉRISTIQUES DU PLATEAU:

- STRUCTURE AVEC UN TUBE PÉRIMÉTRAL DE 1,5 MM EN ACIER CONSOLIDÉ PAR 3 TRAVERSES EN 30MMX30MM SUPPORTANT LE PLATEAU.
- LA STRUCTURE EST DIRECTEMENT FIXÉE SUR LES FACES INTÉRIEURES DE LA CAISSE PAR 3 VIS DE CHAQUE CÔTÉ.
- LE PLATEAU EST RECOUVERT D'UN TISSU 3D ET BÉNÉFICIE D'UNE BUTÉE EN ACIER ANTI-GLISSEMENT DU MATELAS POUR FACILITER L'OUVERTURE VERTICALE («DOS AU MUR»).
- 2 POIGNÉES DE RELEVAGE SONT INCRUSTÉES DANS LE PLATEAU.

BÉNÉFICES:

- TRÈS GRANDE ROBUSTESSE ET RÉSISTANCE AUX MOUVEMENTS AVEC UN PLATEAU RECOUVERT D'UN TISSU QUI ASSURE UNE EXCELLENTE AÉRATION.

CARACTÉRISTIQUES DU SYSTÈME DE RELEVAGE:

- LES VÉRINS CHOISIS ONT ÉTÉ TESTÉS POUR UNE UTILISATION DE 45 000 CYCLES ET SONT DÉJÀ FIXÉS ET PRÉ-MONTÉS À LA FABRICATION.

BÉNÉFICES:

- EN MOYENNE, ON OUVRE ET REFERME LE LIT COFFRE UNE CINQUANTAINES DE FOIS PAR AN. LE SYSTÈME PERMET D'ÊTRE UTILISÉ PENDANT 1.000 ANS!!
- L'INSTALLATION EST FACILITÉE AVEC LE PRÉ-MONTAGE DES VÉRINS QUI EST UNE OPÉRATION DÉLICATE.

AUTRES CARACTÉRISTIQUES:

- LE LIT COFFRE EST LIVRÉ SOIT EN 3 COLIS (LARGEUR INFÉRIEURE À 160 CM) SOIT EN 5 COLIS (LARGEUR SUPÉRIEURE À 160) AVEC UNE NOTICE EXPLICATIVE.
- OUTRE LES DIMENSIONS HABITUELLES EN 140X190 ET 160X200, FLEX OFFRE 8 AUTRES TAILLES DISPONIBLES.

MONTAGE DU LIT COFFRE FLEX

Voir plan

Outils nécessaires :

-Visseuse ou tournevis cruciforme pour le dessous.

-Clé allen 30

Conseils :

Pour ajuster la baguette de liaison des 2 plateaux du fond du coffre, il faut mettre un maintien de la même hauteur, puis mettre la baguette et visser le pourtour.

Recommandation : les visses et patins en plastique doivent être mises près du bord extérieur

Pour mettre le plateau sur les vérins, il faut être 2 personnes.

Pour les tailles en 160 et 180, fixer et serrer plateau par plateau puis raccorder les plateaux entre eux avec la barre de raccord au niveau des pieds.

- 1) Déballer les cartons sans les ouvrir avec un couteau, ciseau ou cutter.
- 2) Préparer les 4 angles en insérant les chevilles bois et les vis
- 3) Présenter les pans avec le retour vers le haut pour visser à la fin le fond du coffre
- 4) Mettre dans les trous des longs pans et des courts pans les pièces rondes étoilées en métal
- 5) Raccorder et visser le tout au fur et à mesure en s'aidant d'une clé allen
- 6) Mettre un support provisoire au milieu du coffre de la même hauteur pour installer le fond du coffre et sa baguette
- 7) Visser les patins plastique le plus près du bord extérieur à intervalles régulier
- 8) Retourner et positionner le coffre à sa place définitive
- 9) Emboîter et visser les vérins côté plateaux et longs pans dans les emplacements prévus
- 10) Poser plateaux par plateaux sur les vérins
- 11) Raccorder les plateaux ensemble pour les dimensions 160 et 180
- 12) Mettre les butées du matelas

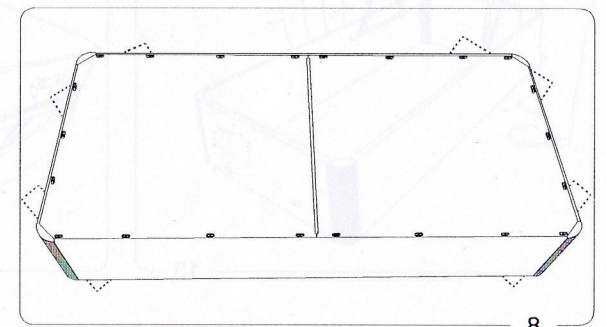
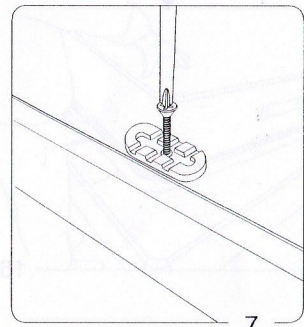
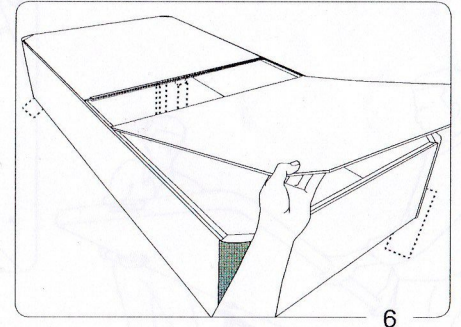
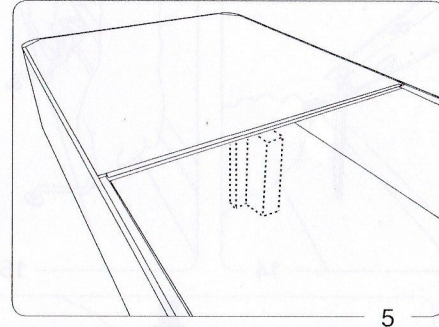
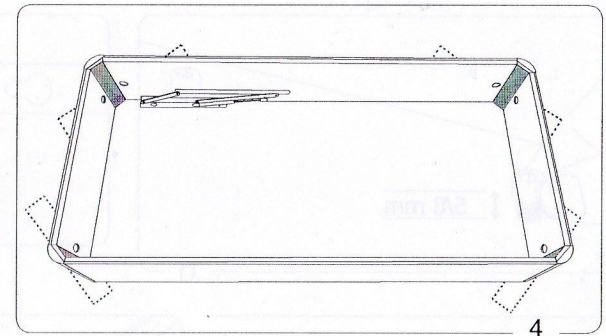
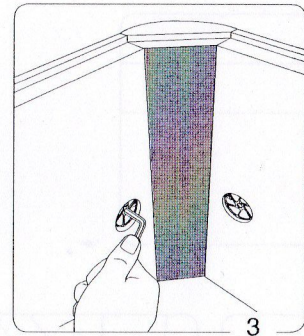
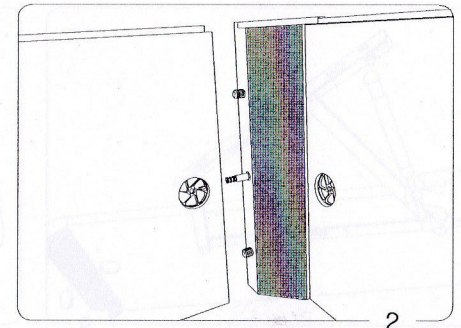
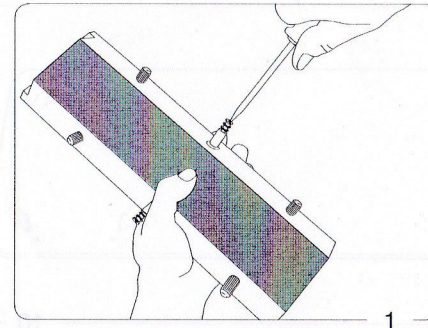
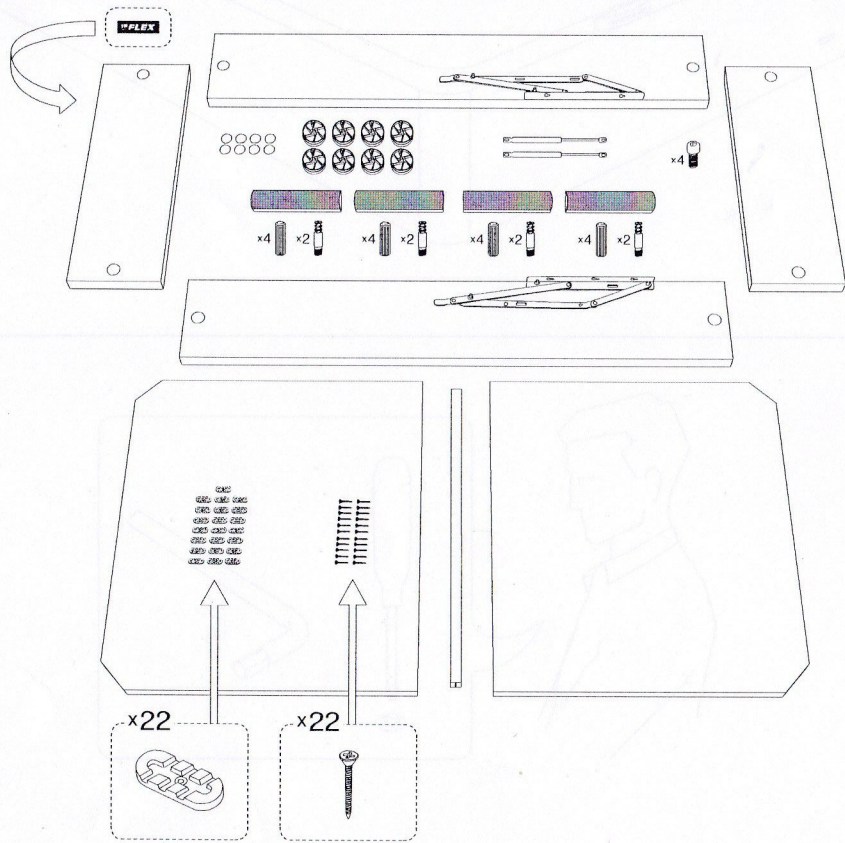
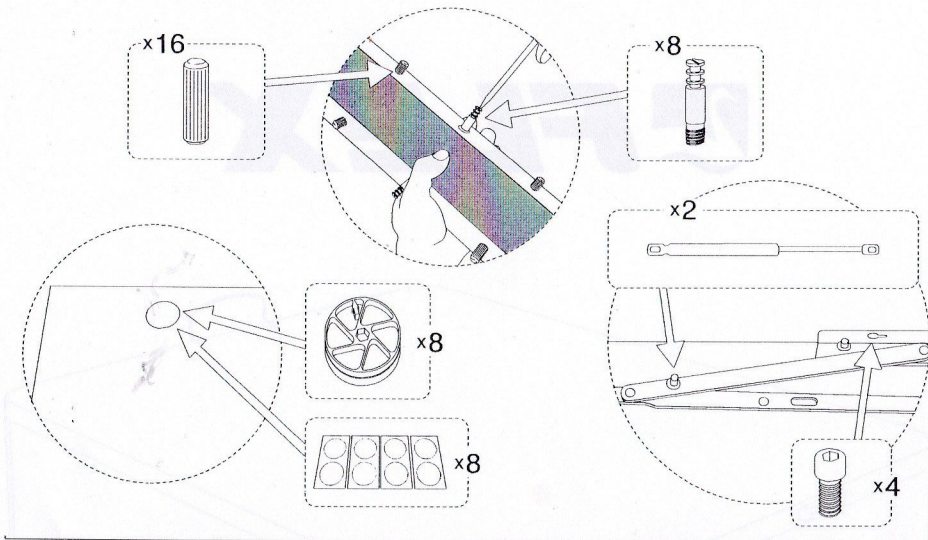

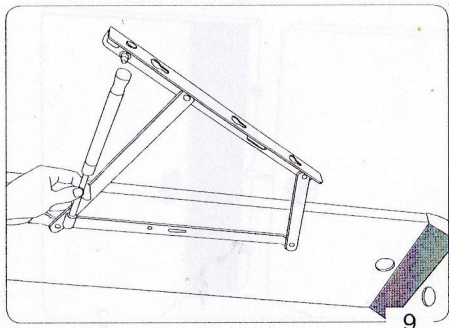

9



10

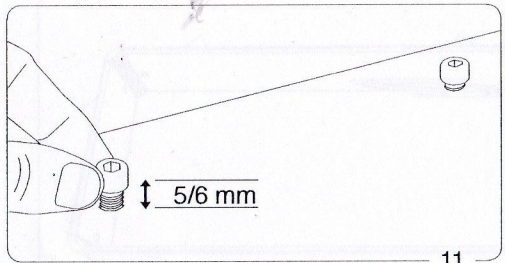

5/6 mm

11

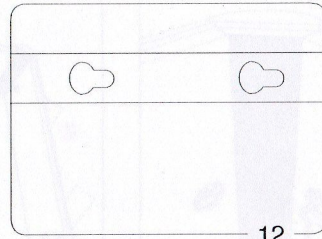

12

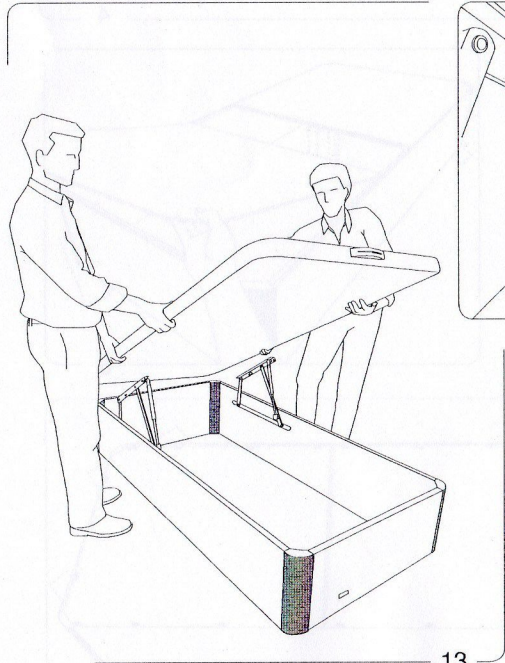

13

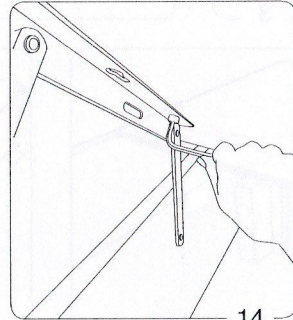

14

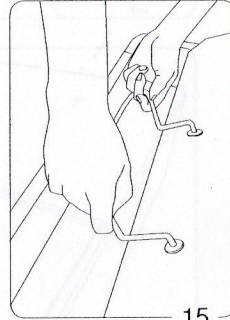

15

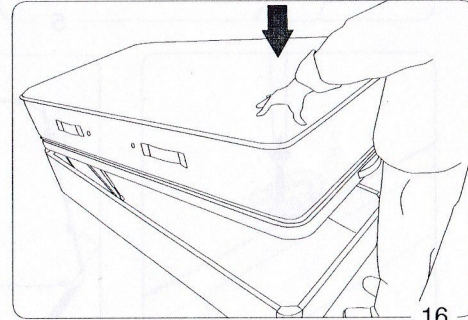

16

FLEX

